

C4 0.1~0.2クラス (2t~5t)用マルチャー

ミニショベルでも

強カ 粉砕

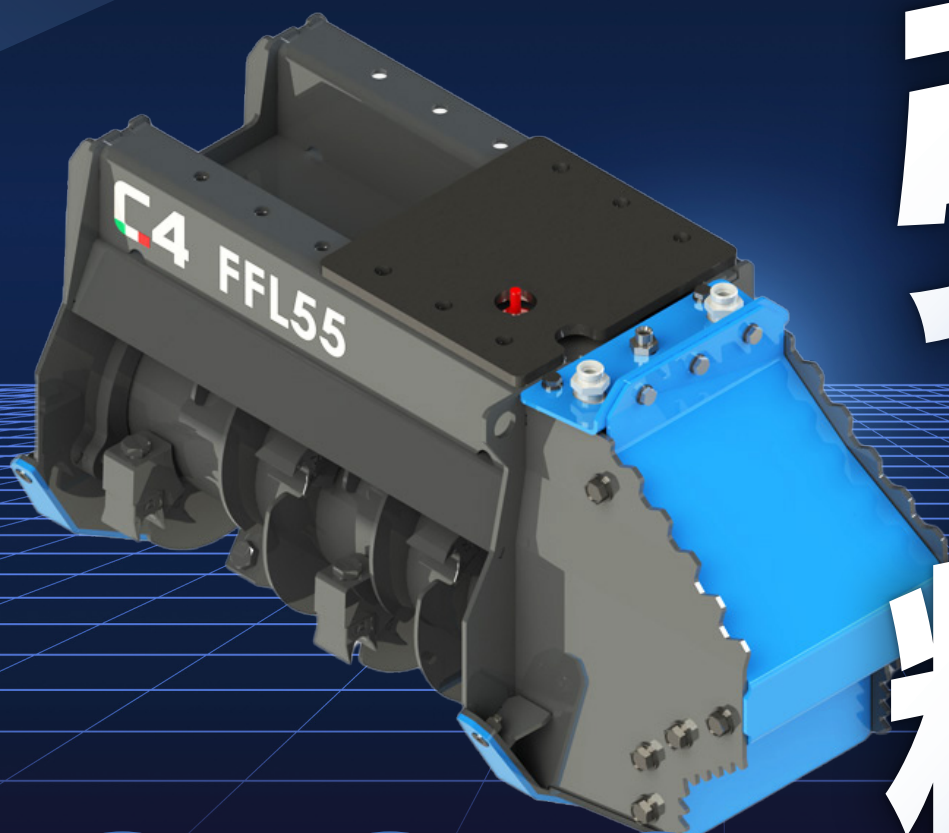

低木の
除去

農地の
整備

公園・緑地
整備



草地の
管理

道路脇の
維持管理

森林の
下草刈り



コンパクトな設計で

多様な場所で活躍!

C4 FFL55 / FFL75

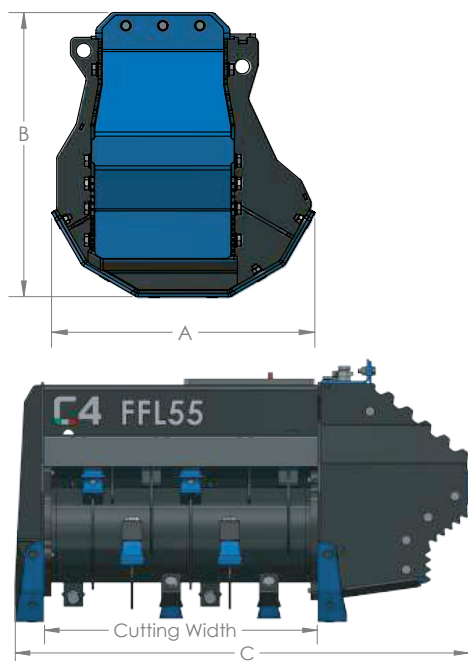

Model	FFL55	FFL75
作業幅(mm)	560	760
適応機種	2t~3t	3t~5t
重量	170	200
オイル圧	250	250
流量	30-90	40-90
刃本数	12	16
最大切削径(mm)	100	100
寸法A	500	500
寸法B	540	540
寸法C	930	1130

▶ 刃

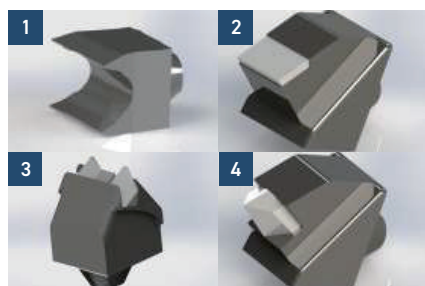

標準装備では、両面反転可能。
オプションにて様々な刃に変更可能。
1が標準装備、2~4 がオプションとなります。

▶ 油圧モーター

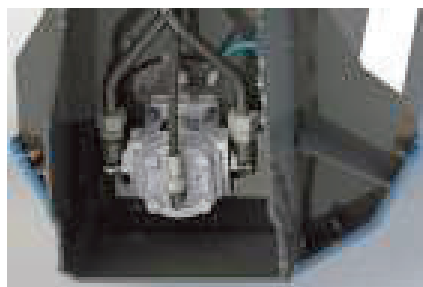

ギアモーター標準装備、
オプションにてピストンモーターに変更可能。

▶ マルチ用ブラケット (標準装備)

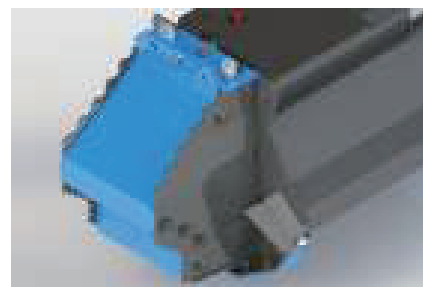

各種様々な材料を、集積することが可能です。

▶ 破碎シャフト



強固なシャフトに加え、ミニ油圧シヨベルの油圧を最大限に発揮できるよう設計されている為、小型サイズながら最高のパフォーマンスを発揮!

▶ 破碎油圧制御システム



流量調整機能を搭載することにより、破碎シャフトの回転数を適正かつ正確に制御でき、油圧シヨベルからの動力を確実に破碎機に伝達することができます。

KANEKO重機株式会社

Tel 0274-67-7832 FAX 0274-67-7833

本社：〒370-2627 群馬県甘楽郡下仁田町西野牧 12080-8
九州支店：〒839-0809 福岡県久留米市東合川 3 丁目 3-5 北

メールでもお問い合わせください! MAIL.merumaga@kj-juki.com



公式HP
https://
kj-juki.com/